

COLETE SALVA VIDAS INFLÁVEL 150N SEARIVER



Curitiba - PR

www.seariver.com.br

1. DESCRITIVO TÉCNICO

Colete salva vidas inflável 150N modelo ZHGQYT produzidos pela Ningbo Zhenhua Life Saving Equipment Co., Ltd. Atende aos requisitos de certificação e teste de acordo com as normas:

MSC.81(70): Regulações: 2.1~2.3, 2.10.1.1, 2.10.4.6, 2.10.4.7
MSC.226(82)
MSC.323(89)
MSC.200(80)
EN396:1993/A1:1998 4.5.2, 4.5.3, 4.6, 4.7.1~4.7.5, 4.9.1, 4.14, 4.15.2, 4.19, 6.2~6.5, 6.7.1~6.7.11, 6.8.2~6.8.6, 6.9.2 (A2, A3, A4, A5, B, D, E, G, J)

O revestimento consiste em uma câmara de ar, a qual é feita de nylon 210D Oxford TPU material composto por um sistema automático de inflação incluindo um cilindro de CO₂, um tubo de inflação oral. Em situações de emergência, quando uma pessoa vestindo o colete salva-vidas caiu na água, o colete salva-vidas será inflado pelo sistema automático de inflação em 5 segundos.

Além disso, ele pode ser inflado puxando manualmente a corda manual, para garantir a segurança das pessoas em risco de afogamento. Ao permanecer em água por um longo período de tempo a flutuabilidade não será suficiente, neste caso deve-se introduzir ar na câmara adicionalmente com o tubo de inflação oral. O colete salva-vidas inflável tem as vantagens de tamanho pequeno, peso leve, conforto, facilidade de uso, e é adequado para a operação offshore.

2. PARÂMETRO PRINCIPAL

- 1) A massa corporal (kg): ≥ 60 kg
- 2) perímetro torácico (cm): 94-140 centímetros
- 3) A temperatura ambiente para uso: -30 °C ~ 65 °C
- 4) tempo Inflação: ≤ 5 s
- 5) Bordo livre: ≥ 100 milímetros
- 6) Flutuabilidade: ≥ 150 N (150Kg)
- 7) Gás: CO₂
- 8) teor de gás no cilindro: 33g
- 9) Auto-peso: $\leq 1,1$ kg
- 10) Gás tamanho do cilindro: $\Phi 25.4$ mm \times 138 milímetros \times 1/2-20UNF
- 11) Laço de Levantamento: Capacidade até 100Kg
- 12) Resistência em queda livre na água: 4,5 metros de altura (Vestido, desinflado)

3. COMPONENTES

- | | |
|--|---------------------------|
| 1) Cabo de acionamento do inflador. | 9) Tubo de Inflação Oral |
| 2) Dispositivo de inflação automática. | 10) Capa em tecido |
| 3) Cilindro de CO ₂ , 33g. | 11) Fecho |
| 4) Tecido de proteção anti-fricção. | 12) Webbing |
| 5) Apito | 13) Fivela Ajustavel |
| 6) Fita reflexiva. | 14) Fivela |
| 7) Câmara de flutuação. | 15) Fivela |
| 8) Fita reflexiva. | 16) Laço de levantamento. |

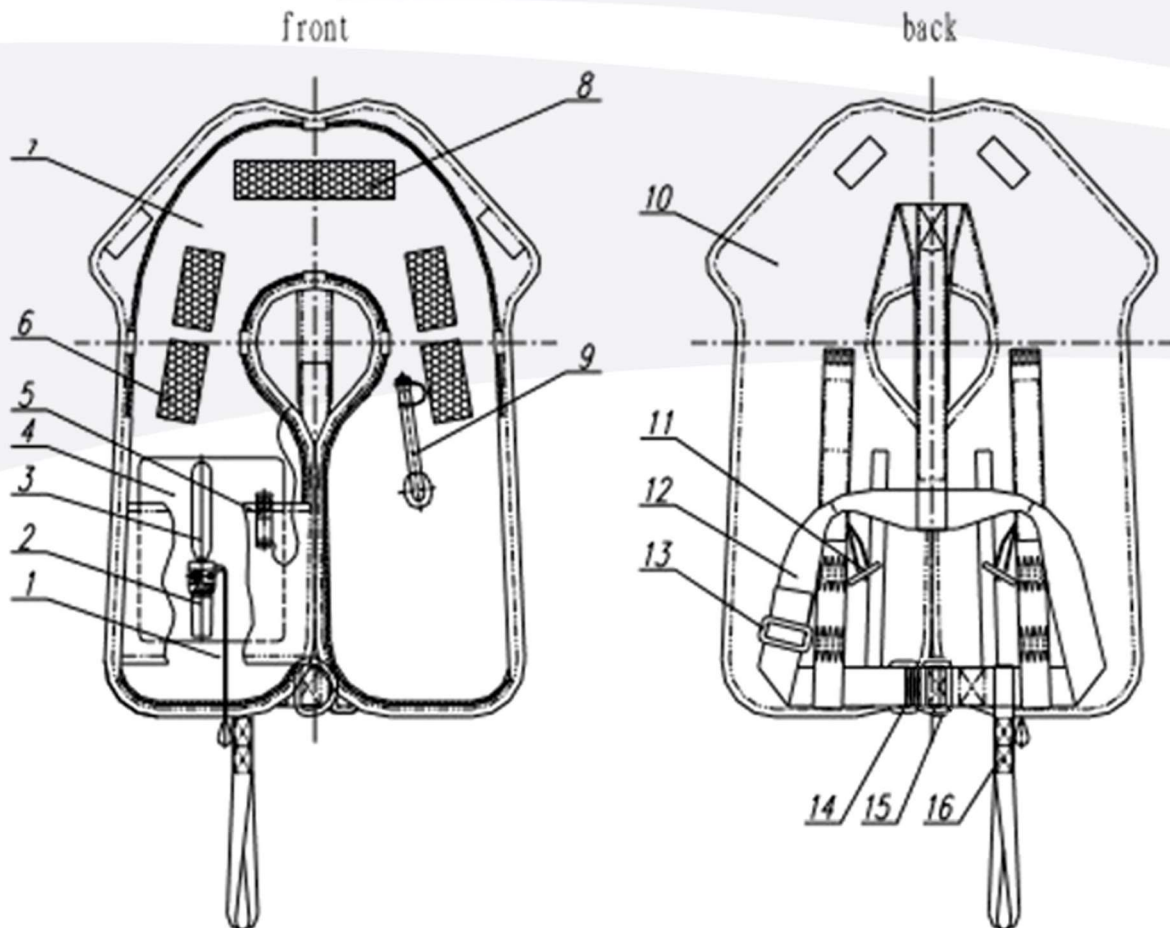

4. INSTRUÇÕES PARA USO:

1) Antes da utilização:

- a) Certifique-se de que o cilindro de 33g de CO2 está devidamente rosqueado.
- b) Verifique cuidadosamente todas as partes do colete salva-vidas, se não há furos aparentes ou mofo. Caso positivo descarte o equipamento.
- c) Em caso de mau tempo é recomendável o uso de colete 275N.

2) Vestindo o colete:

- a) O colete deve ser vestido como camiseta, a parte de tecido o colete em si, deve ficar em frente ao tórax, com uma parte atrás do pescoço (nuca).
- b) O webbing (conexão), deve cruzar um dentro do outro na altura do peito.
- c) Na altura da cintura as duas fivelas cruzam na horizontal uma dentro da outra, uma fivela junto a este cinto deve ser usada para melhor ajuste do colete.



3) Acionamento do colete:

- a) Quando uma pessoa vestindo o colete salva-vidas cair na água, o colete salva vidas será inflado pelo sistema automático de inflação em 5 segundos.
- b) Também pode ser inflado puxando manualmente o cabo de acionamento.
- c) Após longos períodos na água o inflador oral deve ser utilizado, para garantir a flutuabilidade.

4) Pontos de atenção:

- a) Em caso de mau tempo é recomendável o uso de colete 275N.
- b) O colete salva-vidas só pode ser utilizado em temperaturas entre -30 °C ~ 65.
- c) Este colete reduz o risco de afogamento, porém não garante qualquer resgate.
- d) As fivelas e o laço de levantamento podem auxiliar na remoção do usuário da água.
- e) O apito deve ser utilizado como alarme sonoro para sinalizar o pedido de resgate, as fitas reflexivas auxiliarão ao socorrista a encontrar a pessoa a ser resgatada em condições de baixa visibilidade.
- f) O colete salva-vidas não é um dispositivo de flutuação pessoal (PFD), até que totalmente inflado.
- g) Não inflar oralmente e, em seguida, inflar através do cilindro de gás.
- h) O desempenho completo não será atingido utilizando roupas à prova d'água.
- i) Não é seguro usar o colete com linha de vida ou cinto untightene, o laço de levantamento deve ser utilizado em resgate somente.
- j) O sinal verde do dispositivo de inflação automática será visível mesmo com o cilindro vazio.
- k) Não utilize o colete como almofada.
- l) Utilize o colete ao menos uma vez como treinamento.

5. LIMPEZA, ARMAZENAMENTO E MANUTENÇÃO

1) Limpeza

- a) Lavar o colete salva-vidas com água doce e detergente neutro, somente após o colete ser utilizado.
- b) O colete deve ser lavado manualmente, não pode ser posto em máquina.
- c) O colete não pode ser lavado com produtos abrasivos.
- d) Não utilizar buchas de aço na limpeza.
- e) Não utilizar a parte verde da esponja na limpeza.
- f) Se possível lavar somente com as mãos, água corrente e detergente neutro.
- g) O colete deve estar completamente seco antes de retornar ao armazenamento, não é recomendável secar ao sol.

2) Armazenamento

- a) O colete salva-vidas deve ser armazenado em local seco.
- b) Não pode ser um local exposto diretamente ao sol.
- c) Não pode ser armazenado úmido.
- d) Não deve ficar exposto em locais de alta temperatura.
- e) Preferencialmente um local arejado.
- f) Ao armazená-lo verifique se o equipamento se encontra em boas condições, livre de água salgada, seco, sem deformidade no cilindro, sem marca aparente de desgaste do material.
- g) O cilindro do colete é uma parte sensível e pode ser perigosa, portanto, o equipamento não pode ficar ao alcance de crianças.

3) Manutenção

- a) Componentes do sistema completo de inflação



Imagem do conjunto completo



Pastilha de acionamento automático

b) Após longos períodos armazenados:

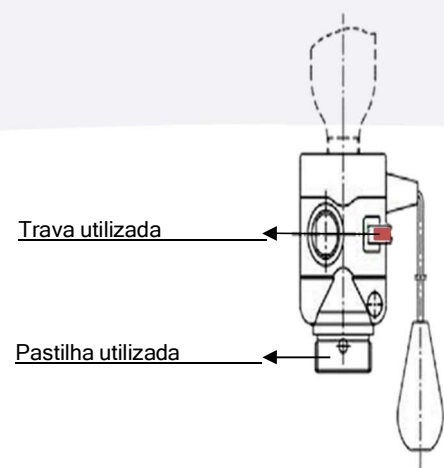
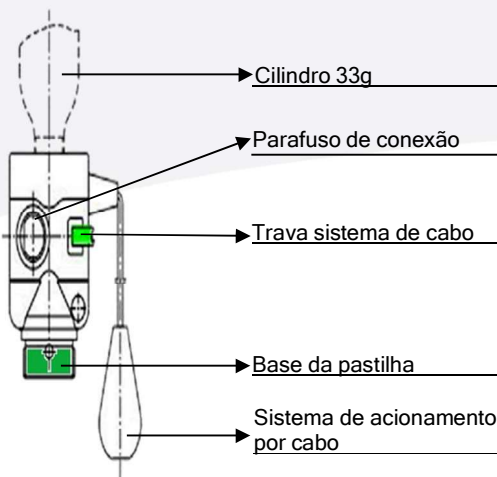
- É recomendável a cada 6 meses, inflar o colete utilizando a sistema de inflação oral para verificar a existência de furos, antes de retornar a armazenagem certifique-se que o colete esteja completamente vazio.
- Uma inspeção visual também é recomendada no mesmo período pontos a verificar:
 - Desrosquear o cilindro de 33gr e verificar se há algum amassado ou se o selo na ponta da rosca encontra-se intacto.
 - Desrosquear a base do sistema de disparo (cilindro transparente) e verificar se a pastilha do equipamento se encontra intacta.
 - Após a inspeção passar um pano seco e retornar a armazenagem.

c) Após o uso imediato:

- Se o colete foi acionado via oral:
 - Esvaziar o colete e seguir os procedimentos: 5.1.
 - Em seguida retornar a armazenagem.
- Se o colete foi acionado via cabo de acionamento:
 - Realizar a substituição do cilindro.
 - Realizar a substituição da trava do sistema de acionamento por cabo. (Caso a trava seja perdida, a parte interna é de cor vermelha).
 - Recomendamos a troca de todo o sistema de inflação, caso seja realizada a substituição de todo o sistema não é necessárias as trocas sugeridas nos 2 pontos anteriores.
- Se o colete foi acionado pelo sistema de acionamento automático (pastilha)
 - Realizar a substituição da pastilha de acionamento automático, desrosqueando a base da pastilha e substituindo a pastilha por uma nova.
 - Realizar a substituição do cilindro de 33gr.
 - É altamente recomendável a troca de todo o sistema de inflação após o disparo pelo sistema de acionamento automatico.

d) Atualização de Validade

- A Norma 05 em seu artigo 0303, cap D determina: “A validade constante dos Certificados de Homologação dos equipamentos de salvatagem não é mandatória para considerar-se como impeditivo o seu uso. Sendo não perecível, o que determina a aceitação é o estado físico que apresenta, e que por sua vez, é função da manutenção e conservação.”
- Portanto para longa duração do equipamento é fundamental o cumprimento de todas as informações do item 5.2 deste manual.

6. SUBSTITUIÇÃO DO SISTEMA DE INFLAÇÃO

1) Passo a passo da substituição do sistema de inflação.

- a) Retire o parafuso de conexão do sistema (Ver item 5.3).
- b) Retire o sistema de inflação atual.
- c) Coloque no novo sistema de inflação o cilindro 33g.
- d) Coloque o novo sistema de inflação no local do sistema antigo.
- e) Torne a colocar o parafuso de conexão do sistema.

2) Importância da substituição do sistema de inflação.

- a) O sistema de disparo automático exerce uma grande força sobre todo o conjunto de peças, dentro do sistema de inflação existe uma agulha que perfura o lacre do cilindro de 33g liberando o CO2 para inflação do cilindro.
- b) Em função de toda a força exercida no equipamento em seu momento de disparo, recomendamos para todos os efeitos a substituição de todo o sistema.

7. RESGATE COM LAÇO DE LEVANTAMENTO

1) Das capacidades

- a) O laço de levantamento possui capacidade para 100 kg total.
- b) Não há peso máximo para resgate de arrasto na água de que não ultrapassado a referência de capacidade de peso de flutuabilidade do colete.

2) Passo a passo do resgate

- a) Caso o usuário caia na água desacordado o colete inflará automaticamente em até 5s.
- b) A equipe de resgate deve se aproximar ao usuário e prender uma corda conectada ao um mosquetão no Laço de Levantamento (Ponto A na imagem anexa a este capítulo).
- c) Após feita a conexão o usuário pode ser arrastado pela água até um local seguro mesmo estando desacordado em caso desacordado deve-se prestar atenção para ao puxar não se formar uma onda que possa encobrir o rosto do usuário.

3) Içamento suspenso

- a) Após o usuário ser arrastado até a borda da embarcação, deve-se prender o usuário adicionalmente a um cinto de resgate para içamento.
- b) Caso o usuário seja içado pelo colete somente poderá sofrer danos físicos e queimadura na região do cinto além do risco de ruptura do equipamento.
- c) É importante lembrar da capacidade total de resistência do material em até 100kg.



8. SUPORTE, REPARO E GARANTIA

4) Suporte

- a) Via e-mail: sac@seariver.com.br
- b) Telefone: (41) 3071-0130
- c) Peças e Reposição: comercial@seariver.com.br

5) Reparos

- a) Via e-mail: sac@seariver.com.br
- b) Telefone: (41) 3071-0130

6) Garantia

- a) Este equipamento possui 1 ano de garantia e deve ser solicitada via e-mail: sac@seariver.com.br.